

EN *Attach a rubber foot (2) to the bottom of the frame (1). Use a flat screwdriver.
Attach the wheels (3) to the bottom part of the frame (1). Insert a wheel bolt (4) into the centre of the wheel, then place a steel washer (5) on the bolt. Insert the whole setup into the prepared holes at the bottom of the frame. Secure the bolt with a spring (6) pin by threading it over the hole in the bolt.*

IT Attaccare un piedino in gomma (2) alla parte inferiore del telaio (1). Utilizzare un cacciavite piatto.

Attaccare le ruote (3) alla parte inferiore del telaio (1). Inserire un perno nel foro al centro del perno (4), quindi inserire una rondella metallica (5) sul perno. Inserire il perno così preparato nei fori del piedino nella parte inferiore del telaio. Fissare il perno con un fusibile flessibile (6) infilandolo sul foro del perno.

DE *Befestigen Sie einen Gummifuß (2) an der Unterseite des Rahmens (1). Verwenden Sie einen flachen Schraubendreher.*

Befestigen Sie die Räder (3) am unteren Teil des Rahmens (1). Setzen Sie einen Radbolzen in die Mitte des Rades ein und setzen Sie dann eine Stahlscheibe (5) auf die Schraube. Setzen Sie den gesamten Aufbau in eine vorbereitete Öffnung des Fußes an der Unterseite des Rahmens ein. Sichern Sie den Bolzen mit einem Federstift (6), indem Sie ihn über das Loch im Bolzen schrauben

FR Fixer le pied en caoutchouc (2) au bas du cadre (1). Utiliser un tournevis plat.

Fixer les roues (3) sur la partie inférieure du cadre (1). Insérer un boulon de roue (4) au centre de la roue, puis placer une rondelle en acier (5) sur le boulon. Insérez l'ensemble de l'installation dans les trous prévus à cet effet au bas du cadre. Fixez le boulon à l'aide d'un ressort (6) en le vissant sur le trou du boulon.

ESP *Coloque un pie de goma (2) en la parte inferior del marco (1). Utilice un destornillador plano.*

Coloque las ruedas (3) en la parte inferior del marco (1). Introduzca un perno de rueda (4) en el centro de la rueda y después coloque una arandela (5) de acero en el perno. Inserte todo lo anterior en los agujeros preparados en la parte inferior del marco. Asegure el perno con un pasador de resorte (6) enroscándolo sobre el orificio del perno.

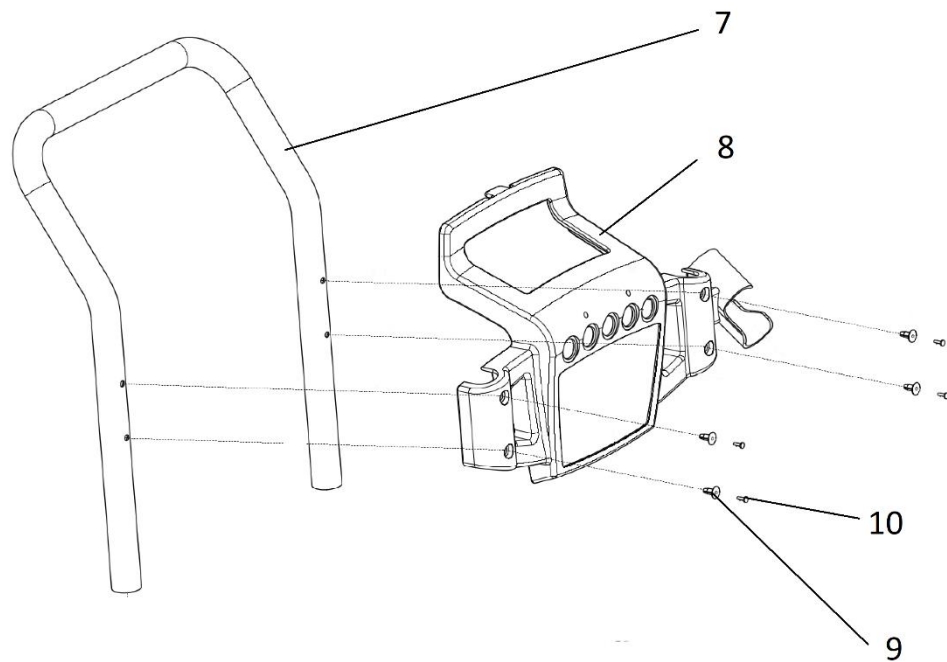

EN Place the handle (7) on a suitable pad and align the holes in the frame with the holes in the handle (8). Put the plastic holder on the handle frame so there is no gap between them. Insert the larger plastic locking pin (9) into the hole. Then insert the small locking pin (10) into the pin hole and push it inside. Use a small hammer if needed. Repeat the process on the remaining 3 holes in the plastic holder.

IT Posizionare la maniglia (7) su una rondella adatta e allineare i fori nella scheda (8) con i fori nella maniglia. Metti la plastica sulla maniglia in modo che non ci sia spazio tra loro. Inserire il perno di bloccaggio in plastica più grande (9) nel foro. Quindi inserire il piccolo perno di bloccaggio (10) nel foro del perno e spingerlo dentro. Il perno è più pesante all'interno, sarà necessario utilizzare un piccolo martello. Ripetere il processo sui restanti 3 fori nel supporto di plastica.

DE Stellen Sie den Griff (7) auf ein geeignetes Polster und richten Sie die Löcher in der Kunststoffhalterung (8) auf die Löcher im Griff aus. Legen Sie den Kunststoff auf den Griff, damit kein Spalt zwischen ihnen entsteht. Stecken Sie den größeren Kunststoffstift (9) in das Loch. Stecken Sie dann den kleinen Stift (10) in das Stiftloch und schieben Sie ihn hinein. Benutzen Sie einen kleinen Hammer. Wiederholen Sie den Vorgang für die restlichen 3 Löchern des Kunststoffhalters

FR Placer la poignée (7) sur un patin approprié et aligner les trous du cadre avec ceux du support en plastique (8). Placez le support en plastique sur le cadre de la poignée de manière à ce qu'il n'y ait pas d'espace entre eux. Insérer la goupille de blocage en plastique (9) la plus grande dans le trou. Insérez ensuite la petite goupille de verrouillage (10) dans le trou de la goupille et poussez-la à l'intérieur. Utilisez un petit marteau si nécessaire. Répéter l'opération pour les 3 trous restants dans le support en plastique.

ESP Coloque el mango (7) en una almohadilla adecuada y alinee los agujeros en la pestaña (8) con los agujeros en el mango. Coloque el soporte de plástico en el mango para que no haya espacio entre ellos. Inserte el pasador de bloqueo de plástico más grande (9) en el orificio. Después, introduzca el pasador de bloqueo pequeño (10) en el orificio del pasador y empuje hacia adentro. Use un martillo pequeño. Repita el proceso en los 3 agujeros restantes en el soporte de plástico.